

Regarde les tomber

Écriture et mise en scène de Thomas Piasecki
Sputnik Theater Cie



Photo de répétition
© Simon Gosselin

Comédie de Béthune - Grande salle Le Palace

- Du 27 février au 4 mars 2023
- Durée : 1h 40

Texte et mise en scène Thomas Piasecki
Jeu Murielle Colvez, Joseph Drouet et Johann Weber
Assistant à la mise en scène Emmanuel Bordier
Scénographie Philémon Vanorlé
Lumières Emmanuel Bordier
Vidéo Pierre Martin
Son / Musique Gilles Gauvin

Production

production déléguée Comédie de Béthune - CDN Hauts-de-France
coproduction Sputnik Theater, Le Bateau Feu - Scène nationale de Dunkerque

Thomas Piasecki est **artiste associé** à la Comédie de Béthune - CDN Hauts-de-France

Table des matières

<i>Thomas Piasecki, d'où venez-vous ?</i>	3
Quelques éléments biographiques.....	3
Parcours artistique sur le site de la compagnie Sputnik Theater	4
<i>Irène, Gaspard et Reda</i>	5
Des personnages singuliers	5
La fable (= l'histoire, l'intrigue au théâtre)	5
<i>Un théâtre documentaire ?</i>	6
Qu'est-ce que le théâtre documentaire ?.....	6
L'épopée du Larzac	7
<i>Une écriture singulière</i>	7
Des matériaux divers liés au théâtre documentaire	7
Théâtre et récit	8
La chanson de votre vie.....	8
<i>Fragmentations</i>	9
Une vie partagée	9
Un espace morcelé	9
<i>Sources d'inspiration - Résonances</i>	11
Thématiques	11
Le théâtre documentaire	12
Œuvres littéraires.....	12
Œuvres cinématographiques.....	13

PRÉPARATION AU SPECTACLE

« *Devant les feuilles blanches et les fichiers sans titre, il cherche à écrire des fictions où la sociologie et la politique tiennent une place importante mais où le « théâtre-romanesque » et les personnages priment.* »

Présentation de Thomas Piasecki – La Chartreuse –
Centre national des écritures du spectacle

Thomas Piasecki, d'où venez-vous ?

Quelques éléments biographiques

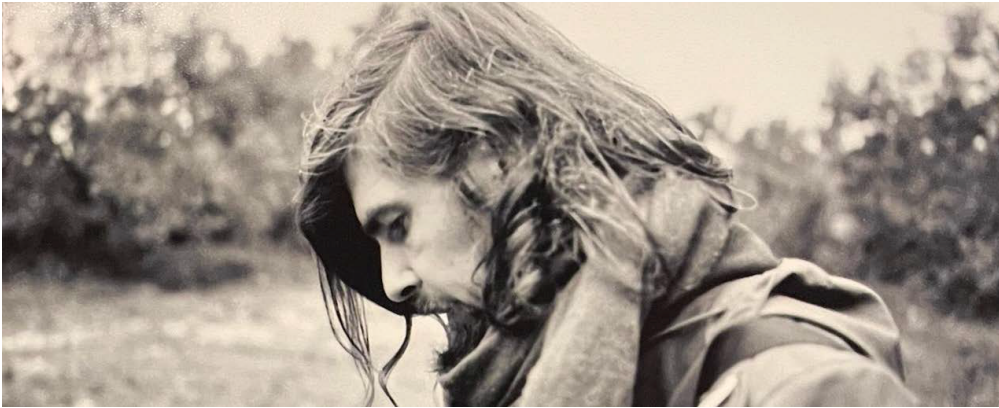

© photographie Simon
Gosselin

Thomas Piasecki est metteur en scène et a fondé sa compagnie **Sputnik Theater** en 2007. Il est né à Bruay-la-Buissière avant d'aller

vivre à Divion avec ses parents, d'où l'importance de sa réflexion permanente sur la question du territoire. Ce sera ensuite le lycée à Béthune et le début de son envol...

Ses parents, originaires de Divion, habitent le quartier de la Gare. Et c'est bien à Bruay qu'est née sa passion. Au collège Camus, il découvre le théâtre avec un atelier ouvert par sa professeure de français, Mme Wattel.

Il poursuivra au lycée Blaringhem de Béthune pour son option théâtre.

À 13 ans, il intègre la troupe amateur bruaysienne « Les Artisans » jusqu'à l'âge de 20 ans, « avec Hervé Beudaert, Karine Cordonnier, Isabelle Piaczynski et Maggie Deléglise (aujourd'hui administratrice de la compagnie). J'étais le plus jeune, et de loin.

J'y ai fait mes classes. Il y avait une urgence dans le travail, l'ambition et l'envie étaient là. » Pour lui, les deux sont complémentaires.

Le côté « costaud » de l'option théâtre et la « liberté » qu'offre une troupe. « Si on se plantait, c'était notre faute. Si on y arrivait, c'était grâce à nous. » Avec *Les Artisans*, il apprend une technique de jeu. « On voit l'organisation que demande une compagnie. On passe par tous les rouages : de la trouvaille du texte jusqu'au plateau en passant par la coupe du texte ... » Il se retrouve dans des festivals, rencontre des professionnels comme Jean-Maurice Boudeulle, directeur du théâtre de l'Aventure, à Hem.

Quant à l'option théâtre, il se souvient de la rencontre avec Laurent Hatat, « qui nous a apporté la dramaturgie. C'était la découverte de la mise en scène. »

Départ à Divion, La Cité des Astres

Il poursuit son chemin en faisant des études d'histoire. « À partir de la maîtrise, je me suis dit "il faut que j'y retourne". » En 2005, le jeune homme ne fonce pas bride abattue créer sa compagnie mais frappe à la porte du théâtre de l'Aventure. Le temps d'y effectuer un stage et d'apprendre les rudiments : comment monter un dossier de subventions, comment gérer

administrativement une compagnie. Un préalable « indispensable » selon lui. Il monte ensuite sa compagnie, *Spoutnik Theater* en février 2007.

Extrait de l'article « Thomas Piasecki : de Bruay à Avignon, itinéraire d'un metteur en scène », d'Alexandra Trépardoux, *La Voix du Nord*, 8 avril 2012

Parcours artistique sur le site de la compagnie Spoutnik Theater

L'année 2007 constitue pour Thomas Piasecki le début de son aventure théâtrale avec la création de sa compagnie :

- quelques mots sur la compagnie :
<https://piaseckistc.wixsite.com/spoutnikcie/présentation>
- l'œuvre artistique : <https://piaseckistc.wixsite.com/spoutnikcie/au-passé>



Après une première mise en scène de *The Great Disaster* de Patrick Kerman, Thomas Piasecki se tourne alors vers l'écriture pour le théâtre. Son premier travail prend racine dans son enfance, au cœur du bassin minier. De ce premier matériau naîtra un vibrant hommage à un ouvrier de la mine, transmué en une sorte de Sisyphe contemporain. Il dépassera le cadre de ses souvenirs personnels pour écrire ce conte universel qu'est *Sisyphski, la cité des astres*. Ce sera le premier volet d'une trilogie qui s'achèvera avec *Les Crépuscules* (dossier pédagogique disponible sur demande), grande fresque mêlant politique et vie familiale, sphère publique et sphère privée, Histoire et histoire(s) sur fond de montée de l'extrême droite.

➔ACTIVITÉ :

- **Avez-vous le sentiment de mieux connaître cet artiste ? Pour aller plus loin, divisez la classe en deux. Une partie élabore des questions pertinentes pour faire découvrir cet artiste ; pendant ce temps, l'autre partie récolte des informations et tentera de répondre à ces questions d'ordre biographique et artistique. Pour étayer cet échange, cherchez des extraits de spectacles, des interviews éventuelles de Thomas Piasecki etc.**

Irène, Gaspard et Reda

Des personnages singuliers

→ACTIVITÉ :

- Que vous inspire cet arbre généalogique ?
Que comprenez-vous ?
Quelle peut bien être l'histoire d'Irène ?

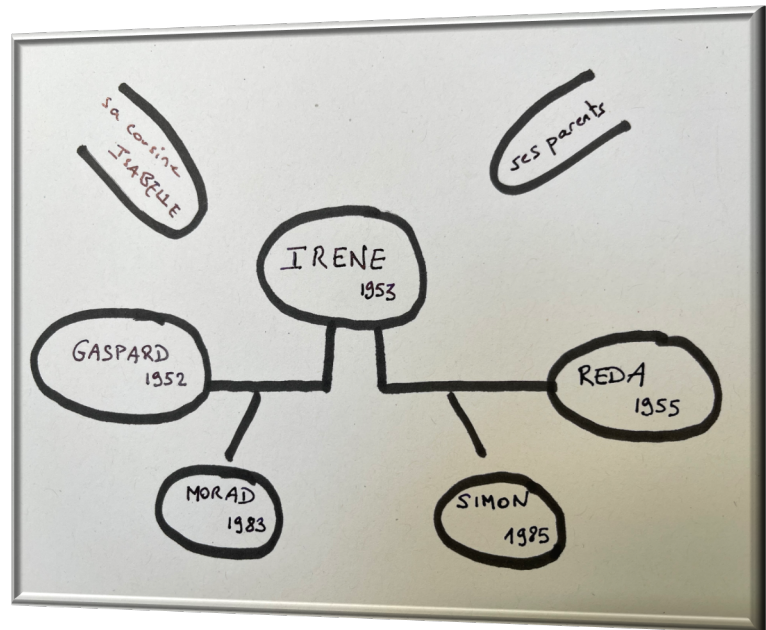

La fable (= l'histoire, l'intrigue au théâtre)

2012. **Irène**, 59 ans, attend ses deux enfants à manger. Mais de toute évidence, elle n'a pas envie de patienter. Alors elle prend la voiture, sans objectif, elle s'arrête au détour d'un bois, traverse des villages... et finalement elle s'arrête près d'une ancienne gare. Sur le quai, trois personnes : elle-même, à 24 ans, et les deux hommes de sa vie (**Gaspard** et **Reda**) à 45 ans. Tous les trois vont se raconter leurs souvenirs à partir de cet **été 76** passé durant la lutte contre l'extension d'un terrain militaire sur le Larzac. Durant l'**hiver 77**, Irène proposera à Gaspard et à Reda de vivre les mois pairs avec l'un et les mois impairs avec l'autre.

Thomas Piasecki, *présentation de la pièce, dossier de production du spectacle*

© photographie Simon Gosselin



→ACTIVITÉS :

- Qu'est-ce qui est surprenant dans cette présentation ?
- Et si vous vous croisie à des âges différents : sous la forme d'improvisations ou de textes écrits (lettre, questionnaire etc.), imaginez une rencontre avec vous-même dans votre enfance d'abord, puis à l'âge adulte.
- Irène, dans la pièce, vient de dépasser l'âge de sa mère et se retrouve face à elle-même avant l'été des deux rencontres en 1976, soit avant le choix ou plutôt le non-choix. Demandez autour de vous à des adultes, à quel moment clé de leur vie ils aimeraient « se rencontrer ».

La vie d'Irène est un « et aussi ». Plutôt que de choisir une vie et de se demander ce qu'il se serait passé si elle avait choisi l'autre, Irène a vécu les deux.

Thomas Piasecki, *présentation de la pièce, dossier de production du spectacle*

→ ACTIVITÉS :

- Outre la question amoureuse à la Jules et Jim (aimer deux personnes à la fois...), faites des suppositions sur cette double vie : pourquoi Irène ne choisit-elle pas ?

Vous trouverez des éléments de réponse dans l'entretien publié dans le magazine *La Terrasse*.

la terrasse

"La culture est une résistance à la distraction" Pasolini

<https://www.journal-laterrasse.fr/thomas-piasecki-cree-regarde-les-tomber-entretien/>



N°307
février 2023
» Abonnez-vous
» Téléchargez le PDF

- En quoi peut-on dire qu'il est question de quête identitaire dans ce spectacle, selon vous ?
- Et si vous reviviez une scène du passé, qu'aimeriez-vous pouvoir changer ?

Un théâtre documentaire ?

Qu'est-ce que le théâtre documentaire ?

→ Une **définition** Wikipédia

https://fr.wikipedia.org/wiki/Théâtre_documentaire

→ Aujourd'hui, on évoque aussi le **théâtre Verbatim**

Le théâtre Verbatim est un théâtre qui, depuis les années 1990, s'est développé de manière exponentielle, principalement en Angleterre. On compte parmi ses auteurs les plus emblématiques les Anglais Richard Norton-Taylor, auteur de *Half the Picture* et *Bloody Sunday*, Robin Soans, auteur de *A State Affair* et *Across the Divide*, et David Hare, auteur de *Stuff Happens*. Mais il attire aussi des auteurs d'autres nationalités tels que l'Allemand Klaus Pohl, auteur de *Waiting Room Germany*, ou le Français Michel Vinaver, auteur de *11 Septembre 2001*. Présenté comme "théâtre citation" [Verbatim], une de ses caractéristiques est d'affirmer que tout ce qu'il rapporte est authentique: les pièces sont un montage de propos extraits de rapports de commissions d'enquête parlementaires, d'émissions télévisées ou d'interviews réalisées par l'auteur ou par les acteurs. [...]

Jérémy Mahut, in "Figuration du pouvoir politique dans le théâtre Verbatim", 2010

<https://raison-publique.fr/924/>

Pour aller beaucoup plus loin...

Gérard LIEBER, « Les Théâtres documentaires », Revue d'Histoire du Théâtre numéro 286 [en ligne], mis à jour le 01/04/2020, URL : <https://sht.asso.fr/les-theatres-documentaires/>

→ACTIVITÉS :

- Après le spectacle, rappelez les aspects du théâtre documentaire rencontrés dans cette proposition de Thomas Piasecki. Que trouvez-vous concrètement ? Qu'avez-vous appris ?
- Petit projet : grâce à un logiciel de montage, filmez une scène de théâtre traditionnelle (soit d'un-e auteur-e soit écrite par vous) sur le sujet de votre choix, en intégrant des images fixes, des archives sonores et/ou des vidéos en lien avec votre scène.
- Écriture : adoptez la même démarche en écrivant un récit court qui intègre des morceaux de la grande Histoire. Vous choisirez la période qui vous intéresse.

L'épopée du Larzac

TOUS AU LARZAC



Un documentaire dont voici l'affiche retrace l'aventure de cette **lutte** écologique et sociale.

ACTIVITÉS :

- Proposez une analyse de l'affiche.
- Film-annonce : <https://www.youtube.com/watch?v=Ktq8o7QM74Y>
Que comprenez-vous de cette lutte ?
- Complétez vos informations : https://fr.wikipedia.org/wiki/Tous_au_Larzac
- Imaginez la rencontre entre Irène et Gaspard le militant sur ce plateau du Larzac, l'été 1976. Il tente de la convaincre de rester...

Pour voir le film complet en ligne : <https://youtu.be/nsSvKjFYpfU>

Documentaire de Christian Rouaud, 2011

- Finalement, peut-on réellement parler de théâtre documentaire pour ce spectacle ?

Une écriture singulière

Des matériaux divers liés au théâtre documentaire

La première caractéristique de cette écriture est constituée par ce que nous avons déjà dit, à savoir la présence de vidéos, d'archives sonores et de reprises de textes correspondant à des discours historiques. C'est un savant **tressage** donnant à voir ou à entendre la lutte des militants sur le plateau du Larzac jusqu'au fameux démontage du « Mac Do ».

Théâtre et récit

Deux clés dans l'histoire du théâtre à connaître :

- Un texte matrice distinguant le dialogue et le récit issu de Platon dans *La République, Livre III* : dialogue entre **Mimesis** (imitation de l'action) et **Diegesis** (le récit donné par le poète, le dithyrambe) montrant la séparation voire l'opposition entre les deux.
- *Catherine*, mise en scène d'Antoine Vitez : exemple de **premier théâtre récit** d'après le roman *Les Cloches de Bâle* d'Aragon.

Cela met donc en jeu au premier chef la question de l'adaptation, du passage du genre narratif au genre dramatique mais cela reflète également les écritures contemporaines qui mettent en scène le récit.

La chanson de votre vie

Parmi les matériaux, la chanson, utilisée comme mise en abyme, est présente dans la pièce. On y entend notamment deux chansons de Barbara.

Septembre



<https://youtu.be/r2S-M0OL4M0>

Joyeux Noël



<https://youtu.be/zCyYCITMCiE>

ACTIVITÉS :

- Quelle serait, quant à vous, la chanson de votre vie ?
- Écoutez ces deux chansons, quels liens pouvez-vous faire avec l'histoire d'Irène.
- Livrez-vous à cet exercice une deuxième fois, après le spectacle.

Fragmentations

Une vie partagée

Avec peu d'intervalle, Irène a eu deux enfants avec deux hommes. Elle ne voulait quitter aucune de ses **deux vies qui s'opposaient donc s'additionnaient** : une vie dans la bourgeoisie de gauche d'une préfecture dans le Sud de la France et une autre dans un hameau qui remettait en question la société.

Sur des périodes d'un mois, Irène alternait et les deux enfants ont grandi chacun dans un des mondes.

Thomas Piasecki, *présentation de la pièce, dossier de production du spectacle*

ACTIVITÉS :

- En quoi s'opposent ces deux vies ?
- Complétez la question de tout à l'heure : pour quelles raisons Irène ne choisit-elle pas ?
- **ÉCRITURE** : Irène écrit une lettre à la majorité de son deuxième fils Simon pour lui expliquer, ainsi qu'à son frère aîné Morad, cette vie si singulière.
Cette lettre peut aussi devenir une scène de théâtre (improvisée ou écrite, jouée éventuellement).

© photo AFP



Un espace morcelé

L'étude de l'espace au théâtre demande de connaître la distinction entre **espace dramatique** et **espace scénique**, l'un étant imaginaire, contenu dans le tissu du texte (les lieux de l'action, les lieux évoqués notamment), l'autre étant du côté du concret de la mise en scène. Dans ce cas, la gageure consiste souvent dans le passage d'un lieu à un autre, dans la multiplicité des lieux, voire dans l'impossibilité de représenter un lieu ou dans la relation entre espace et temps (lieu éloigné géographiquement ou dans le temps).

ACTIVITÉS :

- Dans ce spectacle, une question se pose : Comment convoquer le Larzac et plus largement comment évoquer l'extérieur, le paysage - par définition hors-scène - au théâtre ?

Avez-vous une idée ?



Photo extraite du dossier présentant la scénographie (© Sputnik Theater Cie)

- **Dans l'image ci-dessus, quelle solution est choisie ?**
- **Que pensez-vous de cette photo présentant la scénographie, notamment du choix de placer les trois personnages ? Que pouvez-vous en déduire ?**
- **Quels liens peut-on faire entre la scénographie et la vie partagée que mène Irène ?**

Au cours du retour sur la vie d'Irène, les décors vont changer selon les lieux où nous emmèneront les personnages. (...)

Pour donner du relief à ces lieux du passé visité, un écran vidéo en arc de cercle permettra de transporter les personnages dans différents décors et de pouvoir passer d'un endroit à un autre facilement :

- un écran vidéo en arc de cercle, le décor entourera les personnages (selon un angle laissant une ouverture calculée pour le public) ;
- une ambiance sonore et une sonorité selon la scène : micros d'ambiance et création sonore viendront ajouter à l'immersion dans les différents lieux ;
- éléments et accessoires au plateau : un ou plusieurs éléments s'ajouteront au plateau afin de mettre en lien le jeu et la théâtralité avec les décors vidéos et sonores.

La scénographie comme un film des décors d'une vie.

Thomas Piasecki, *Intentions de mise en scène, dossier de production*

- **Complétez votre approche de la scénographie grâce à la lecture du texte ci-dessus.**
- **Rappelez-vous le spectacle : quels sont les différents lieux évoqués ? Comment la scénographie envisagée ci-dessus a-t-elle été utilisée ? Est-ce éloigné de vos suppositions en amont du spectacle ?**

PALISSADE

BOIS - CONTRE PLAQUÉ MARITIME
CP TEBOPIN
4 X 10 MÈTRES

RAMPE

BOIS - CONTRE PLAQUÉ MARITIME
CP TEBOPIN
ASSISE ET SURFACE DE JEU

PORTE

PORTE MÉTALLIQUE - TÔLE
COULEUR VIVE À DÉFINIR
TAILLE 220 X 115 CM

ÉCRAN

CYCLORAMA
PROJECTION EN RETRO
COULEUR À DÉFINIR
NORCTURNO ?
GRIS / BLANC TRANSLUCIDE ?
FORMAT 300 X 533 CM

SOL

MOQUETTE STAND EXPO
GRIS CHINÉ
GRIS CLAIR
SURFACE AU SOL DU PLATEAU 10 X 5,5 M

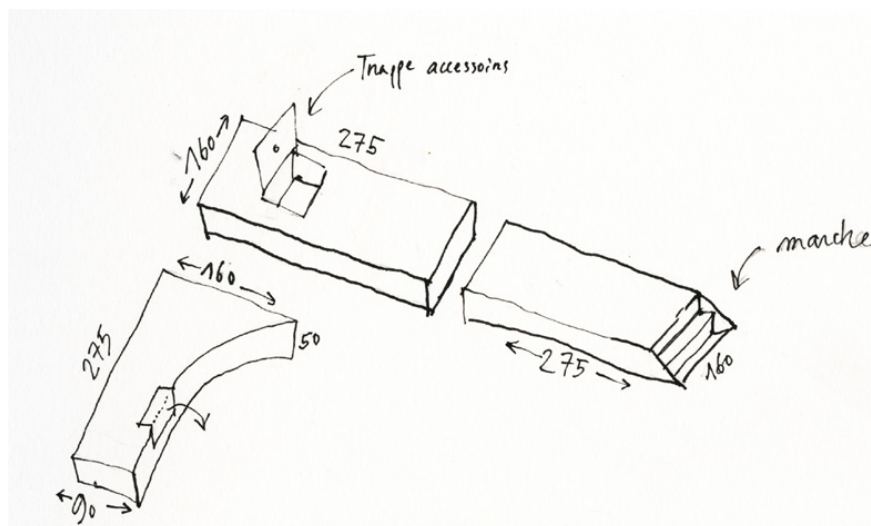

Sources d'inspiration - Résonances

Un certain nombre de thématiques avant tout, de genres connexes, mais aussi d'œuvres littéraires et artistiques traversent ce spectacle et peuvent entrer en **résonance** avec lui. Certaines références sont des **sources** avérées, d'autres plus fortuites...

Thématiques

Voici ce que propose Thomas Piasecki :

Qu'est-on devenu ? Que voulait-on devenir ?

- SE CROISER À DES ÂGES DIFFÉRENTS : Irène se revoit sur un quai à 24 ans en 1979. Un peu plus loin, elle croise Réda, un des deux hommes de sa vie, il a 37 ans en 1993 et Gaspard le second, 46 ans en 2001. Elle est en 2016, elle a 58 ans. Pourquoi sont-ils là dans un mélange d'époques et de temporalités ?

- UNE VIE COUPÉE EN DEUX (ENTRE GRANDS CHOIX ET REPRODUCTIONS SOCIALES ET CULTURELLES) : Que l'on vienne d'un milieu bourgeois ou ouvrier, que choisissons-nous et reproduisons-nous ? Peut-on vivre dans deux mondes différents ?

- LE « SENSUCHT » : terme allemand (*Soledade* en espagnol) qu'il soit d'aspiration spirituelle, qu'il soit un élan amoureux, un désir d'échapper à la finitude, qu'il soit langueur, espérance ou passion, le « Sensucht » désigne un sentiment lancinant éprouvé dans la solitude. C'est une sorte de nostalgie tournée vers l'avenir, surgie du choc de deux pulsions

contradictaires et complémentaires : la manifestation irrépissible d'un désir ardent et l'intuition que son accomplissement est tout à fait improbable.

Thomas Piasecki, *dossier de production du spectacle*

Mais il est aussi question, comme nous l'avons vu, **de vie partagée, de choix ou de non-choix, de revivre une autre vie, de reproduction sociale, de remise en question de cette reproduction sociale, de vivre dans le paradoxe etc.**

Le théâtre documentaire

S'intéresser au théâtre documentaire, c'est nécessairement remonter aux sources avec [Erwin Piscator](#) ou [Peter Weiss](#).

Œuvres littéraires

Nouvelle « **L'Autre** » de Borgès dans *Le livre de sable*, publié en 1975

Jorge Luis Borges
Le livre de sable
Nouvelle édition

Borgès se promène et rencontre son double à un autre âge, plus jeune.
La situation d'Irène est la même...

Lire l'incipit de la nouvelle : <http://incipit.fr/lautre-2011-05-04>



Jules et Jim, roman de Henri-Pierre Roché, 1953

Wikipédia : [https://fr.wikipedia.org/wiki/Jules_et_Jim_\(roman\)](https://fr.wikipedia.org/wiki/Jules_et_Jim_(roman))

Librairie Gallimard : <https://www.librairie-gallimard.com/livre/9782070370962-jules-et-jim-henri-pierre-roche/>

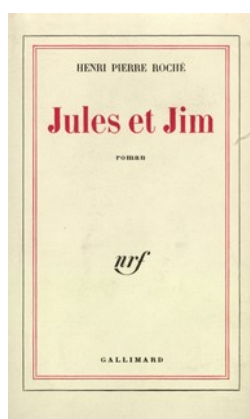

Henri Pierre Roché
Jules et Jim

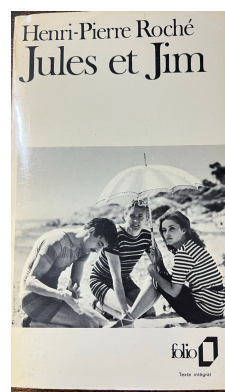

Cœuvres cinématographiques

Jules et Jim réalisé par François Truffaut en 1961 d'après le roman précité.

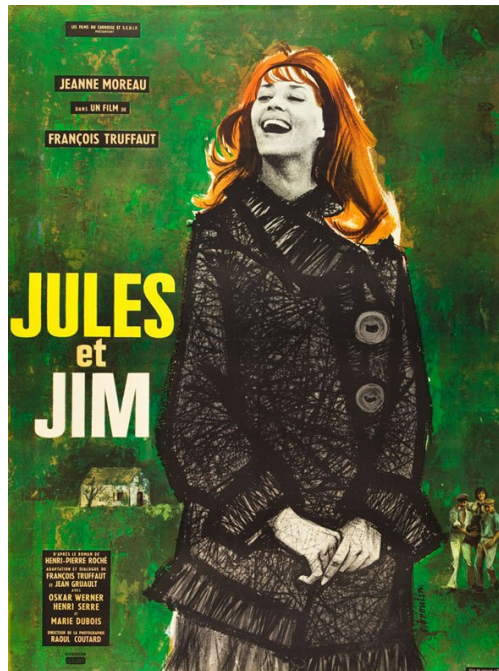

<https://youtu.be/ECNtXXewvHY>

Et puisqu'il a été question de chanson :



https://youtu.be/kjJqHF0mb_k

Jeanne Moreau chante « Le Tourbillon de la vie », avec l'auteur de la chanson **Cyrus Bassiak**, alias Rezvani, à la guitare.

Après cette œuvre emblématique, si on ouvre la boîte de Pandore chez Truffaut, **le thème du trio** est infini : on y découvrira avec bonheur *Les Deux Anglaises et le continent*, *La Peau douce*, *La Femme d'à côté*, *L'amour en fuite* ...

Les Amours imaginaires réalisé par Xavier Dolan en 2010



<https://youtu.be/Ph1sSy2iCfE>

Un « Blow-up » (émission Arte) en parle en 7 minutes :

https://www.youtube.com/watch?v=m2R_1c5G-qE

Camille redouble réalisé par Noémie Lvovsky en 2012

Un film dans lequel Camille se retrouve dans le passé face à ses parents, son amoureux... Pourra-t-elle changer quelque chose ?... Comme Irène elle est confrontée à sa vie d'avant l'espace d'un instant.



<https://youtu.be/OL8a2b4--RE>

Livret CNC :

<https://transmettrelecinema.com/film/camille-redouble/>